

# MAXSEAL® FLEX

## Kampų hidroizoliacija

Antras sluoksnis **MAXSEAL® FLEX**

Pirmas sluoksnis **MAXSEAL® FLEX**

1,5 kg/m<sup>2</sup> + tinklelis + 1 kg/m<sup>2</sup>

Tinklelio charakteristikos:

- 58 g/m<sup>2</sup>
- 20 cm pločio

**MAXPLUG®**

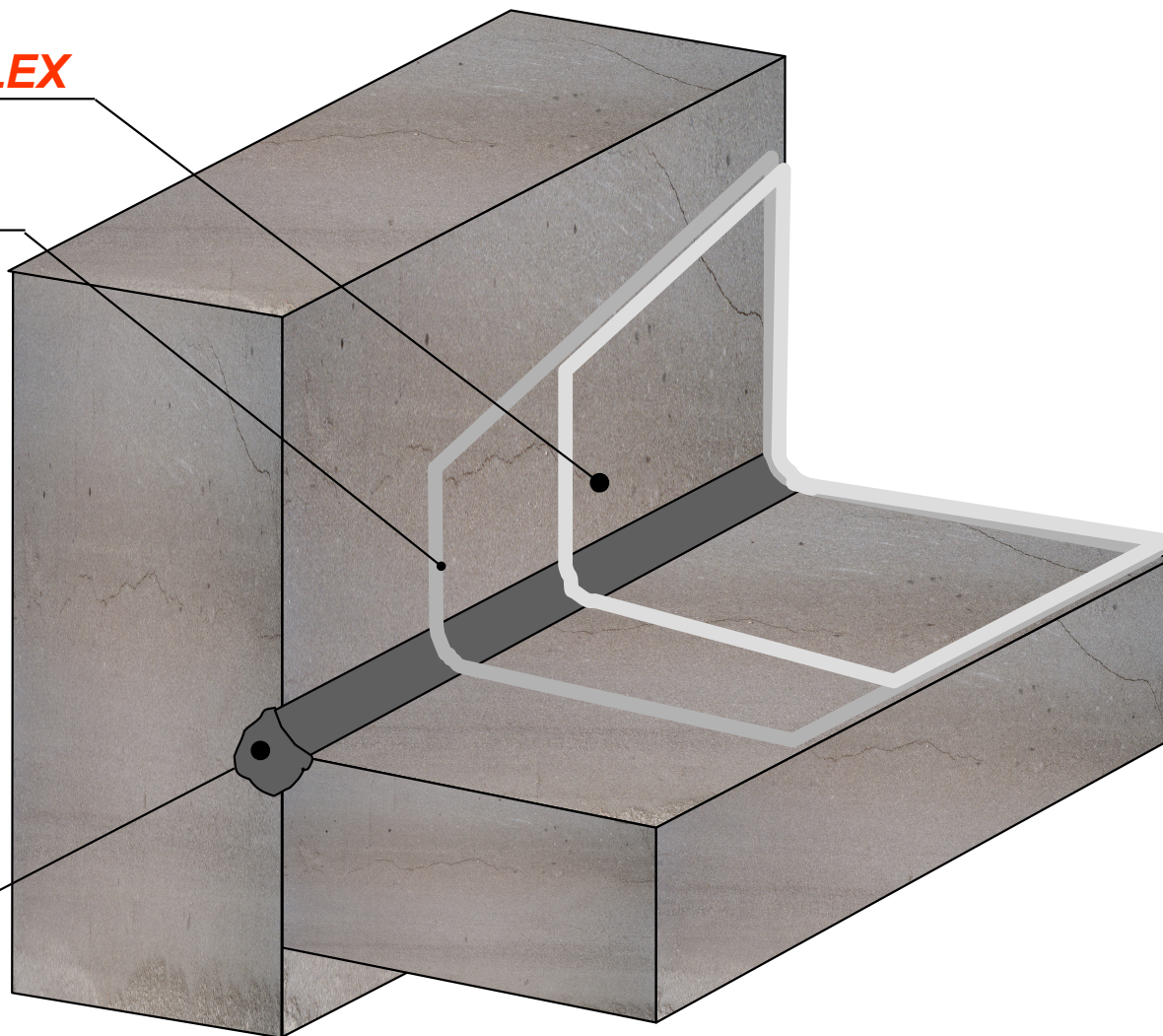

2 -2,5 kg/m<sup>2</sup> dviem sluoksniais